	<b>INSTITUCIÓN EDUCATIVA BENEDIKTA ZUR NIEDEN</b>	
	<b>Gestión Pedagógica y Académica Proceso de Diseño Curricular</b>	
	<b>GUÍA DE ACTIVIDAD ACADÉMICA</b>	

FECHA: 15 al 26 de junio	Página 1 de 12
--------------------------	----------------

<b>TÍTULO DE LA ACTIVIDAD:</b>	Reconozco mi entorno a través de mis sentidos.		
<b>ELABORADO POR:</b>	Victoria Robayo, Sabina Rios, Hilda Oquendo		
<b>ÁREA:</b>	<b>GRADO:</b>	<b>PERIODO:</b>	
Ciencias naturales, inglés, artística, educación física.	Primero	2	
<b>COMPETENCIAS DEL ÁREA</b>			
Ciencias naturales: Identificación e indagación. Inglés: pragmática sociolingüística. Artística: comunicativa. Educación física: expresiva corporal			
<b>ESTÁNDARES</b>			
Ciencias naturales: Comprendo que los sentidos le permiten percibir algunas características de los objetos que nos rodean (temperatura, sabor, sonidos, olor, color, texturas y formas) Inglés: Identifica vocabulario en inglés relacionado con las partes del cuerpo. Artística: Manifiesto pensamientos, sentimientos e impresiones mediante la expresión artística. Educación física: Desarrollo habilidades físicas básicas de movimiento.			
<b>APRENDIZAJES</b>			
Ciencias naturales: Percibir las características de los objetos que los rodean Inglés: Expresar ideas sencillas sobre temas estudiados, usando palabras y frases. Artística: Utilizar diferentes recursos del medio para expresar sus pensamientos, sentimientos e impresiones. Educación física: Desarrollar habilidades físicas básicas de movimiento.			
<b>EVIDENCIAS</b>			
Ciencias naturales: Describe características de los objetos Inglés: Identifica de manera oral palabras y frases cortas en inglés Artística: Expresa a través de la producción artística y cultural mi individualidad, la relación con los demás y con mi entorno. Educación física: Valora la potencialidad de sí mismo como humano y como especie.			
<b>PLATAFORMA VIRTUAL</b>			
BLOG DOCENTES DE GRADOS PRIMERO, WHASTAPP( acompañamiento)			
<b>SUGERENCIA METODOLÓGICA (MOMENTOS)</b>			
<b>MOTIVACIÓN</b>	Ciencias naturales: 1. Lee las siguientes adivinanzas y al frente dibuja el órgano del cuerpo que corresponde.		
	SOMOS TUS GRANDES AMIGOS QUE ATENTOS NOS GUSTA ESTAR A VECES ABIERTOS Y OTRAS CERRADOS SERVIMOS PARA OBSERVAR.		
	DOS TENEMOS PARA AGARRAR PARA RASCAR Y ACARICIAR		
	SOMOS UNAS GEMELAS QUE DEBEMOS ESTAR SIEMPRE ATENTAS A LOS RUIDOS Y A LA MUSICA Y A LAS INDICACIONES DE LA MAESTRA GUARDADA EN UNA ESTRECHA CARCEL		



**INSTITUCIÓN EDUCATIVA BENEDIKTA  
ZUR NIEDEN**

**Gestión Pedagógica y Académica**

**Proceso de Diseño Curricular**

**GUÍA DE ACTIVIDAD ACADÉMICA**

**POR SOLDADOS DE MARFIL  
ESTA UNA ROJA CULEBRA  
QUE ES LA MADRE DEL MENTIR**

**TENGO DOS VENTANAS  
POR DONDE ENTRA EL AIRE PURO  
Y SALE EL YA RESPIRADO.**

2. Pregunta al niño:
  - a. ¿De qué crees que vamos a hablar?
  - b. ¿Para qué nos sirven esos órganos del cuerpo que descubrimos?

(Semana del 15 de junio)

1. Sigue el siguiente enlace, ve a la introducción y al desarrollo donde podrás realizar algunas actividades virtuales.

[https://contenidosparaaprender.colombiaaprende.edu.co/G\\_1/S/menu\\_S\\_G01\\_U02\\_L02/index.html](https://contenidosparaaprender.colombiaaprende.edu.co/G_1/S/menu_S_G01_U02_L02/index.html)

2. Observa y lee el siguiente mapa conceptual sobre los sentidos.

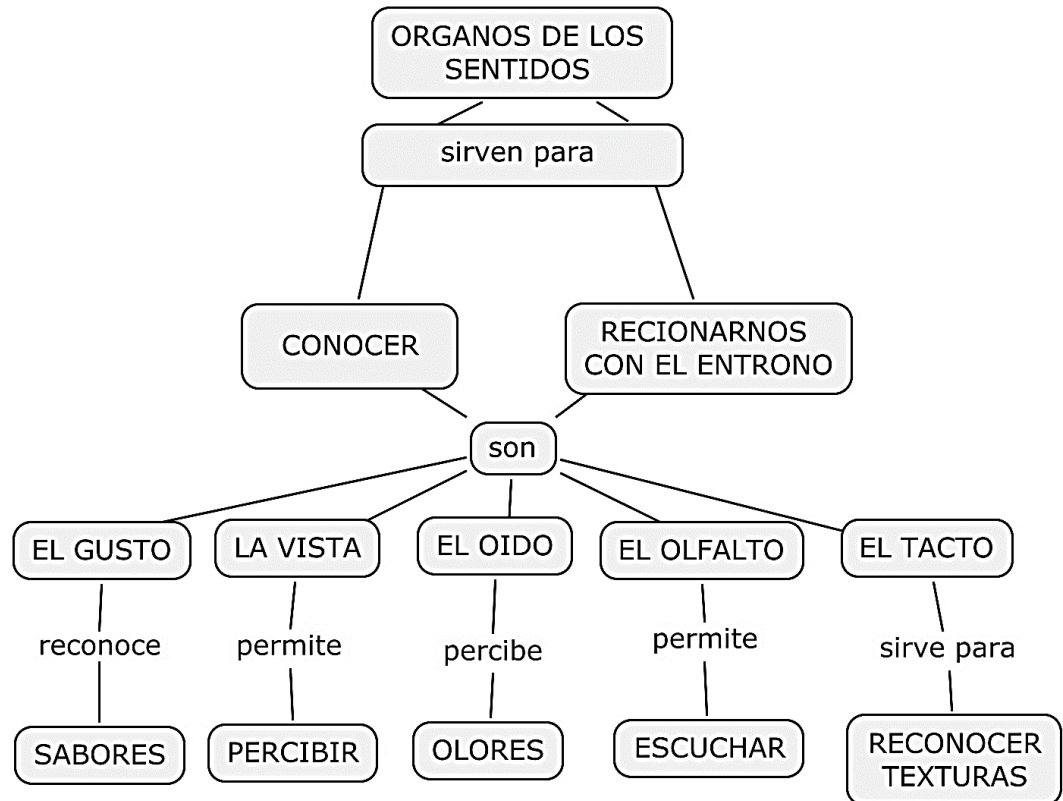

**DESARROLLO**



INSTITUCIÓN EDUCATIVA BENEDIKTA  
ZUR NIEDEN

Gestión Pedagógica y Académica

Proceso de Diseño Curricular

GUÍA DE ACTIVIDAD ACADÉMICA

3. Colorea y une con líneas de colores, ¿Qué pueden percibir mis sentidos?

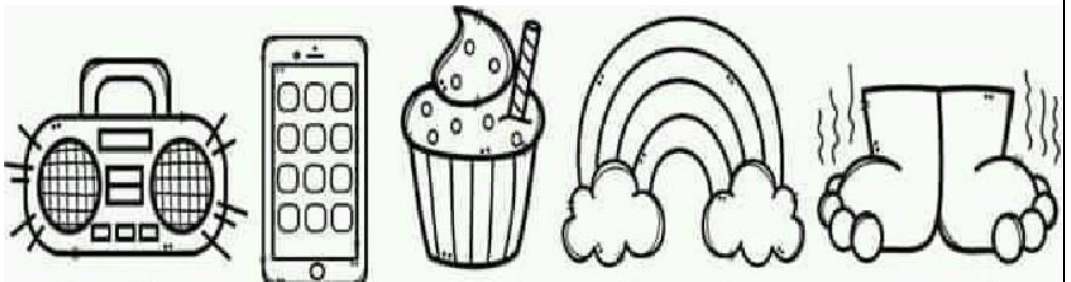
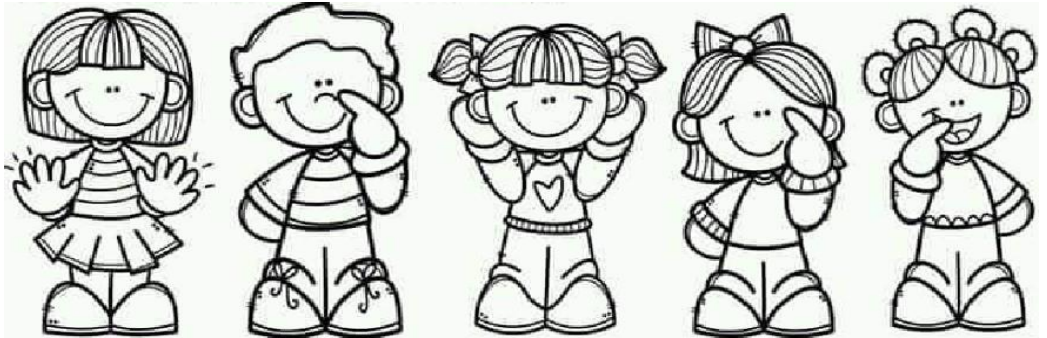

4. Observa atentamente y colorea las imágenes que corresponden a cada sentido.

Name \_\_\_\_\_

## Sense of sight

Directions: Color the items you can see.

see



INSTITUCIÓN EDUCATIVA BENEDIKTA  
ZUR NIEDEN

Gestión Pedagógica y Académica

Proceso de Diseño Curricular

GUÍA DE ACTIVIDAD ACADÉMICA

## Smell

Directions: Color the items you can smell



Directions: Color the items you can hear.







INSTITUCIÓN EDUCATIVA BENEDIKTA  
ZUR NIEDEN

Gestión Pedagógica y Académica

Proceso de Diseño Curricular

GUÍA DE ACTIVIDAD ACADÉMICA





INSTITUCIÓN EDUCATIVA BENEDIKTA  
ZUR NIEDEN

Gestión Pedagógica y Académica

Proceso de Diseño Curricular

GUÍA DE ACTIVIDAD ACADÉMICA



(Semana del 22 de junio)

1. Recorta y pega las imágenes en el sentido que corresponde.

Name \_\_\_\_\_

# Which Sense Sorting













Directions: Color, cut and paste the pictures in the correct box.

 <b>Things I See</b>	 <b>Things I Touch</b>
    	    

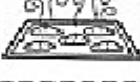
Name \_\_\_\_\_

# Which Sense Sorting

Directions: Color, cut and paste the pictures in the correct box.

 <b>Things I Smell</b>	 <b>Things I Hear</b>
    	    



INSTITUCIÓN EDUCATIVA BENEDIKTA  
ZUR NIEDEN

Gestión Pedagógica y Académica

Proceso de Diseño Curricular







GUÍA DE ACTIVIDAD ACADÉMICA

2. Recorta la imagen y ubícala en el sentido que corresponde.

Name \_\_\_\_\_

# 5 Senses Matching

Directions: Cut and paste the items in the correct boxes. Color the pictures.

		
	<b>sight</b>	<b>smell</b>
		
<b>taste</b>	<b>sound</b>	<b>touch</b>

Below the main activity, there are five small illustrations in a row, each in a dashed box, representing different senses: a cake (taste), a bell and a drum (sound), an open book (sight), a bag of flour (smell), and a boy holding a teddy bear (touch).





INSTITUCIÓN EDUCATIVA BENEDIKTA  
ZUR NIEDEN

Gestión Pedagógica y Académica

Proceso de Diseño Curricular

GUÍA DE ACTIVIDAD ACADÉMICA

3. Une con colores el órgano que percibe la acción.

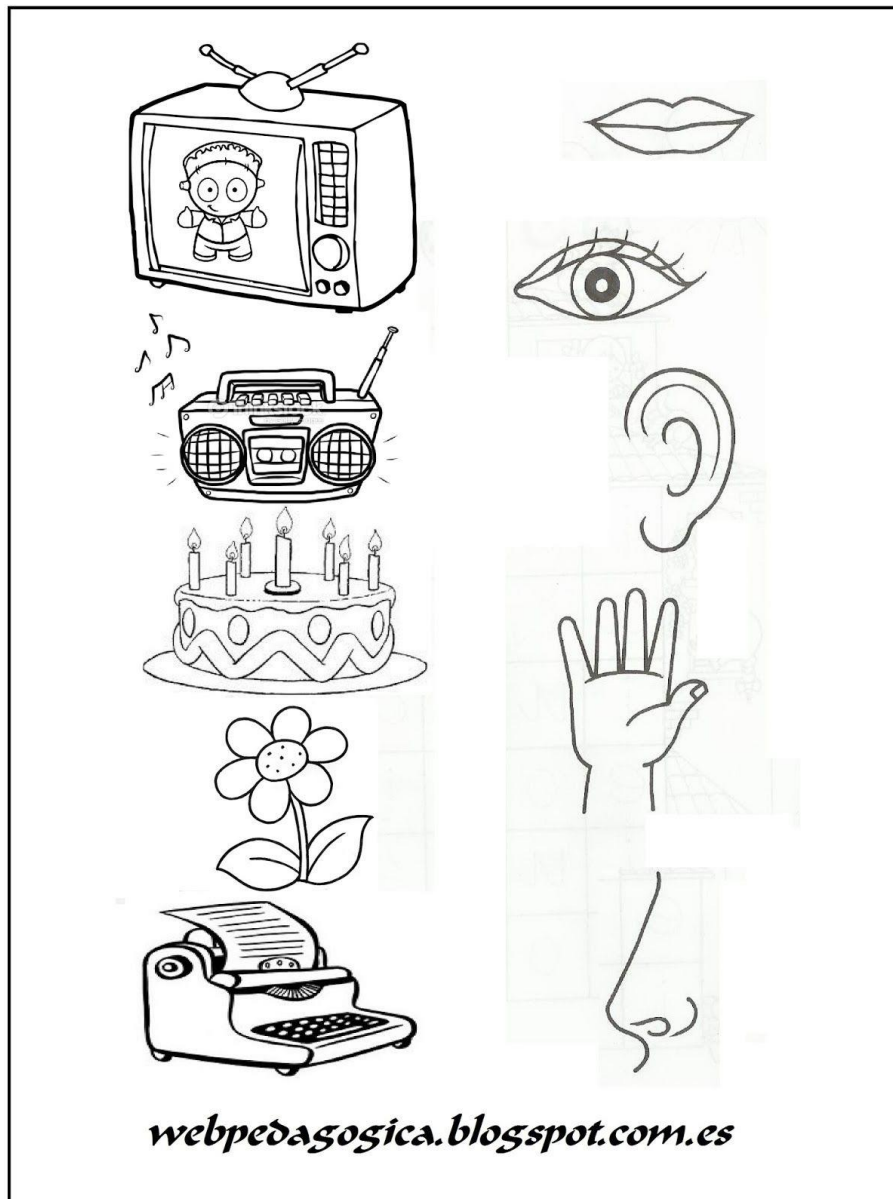

**Artística:** Vamos a usar nuestros sentidos para crear hermosas figuras en papel, usando la técnica del origami o papiroflexia.

(15 al 19 de junio)

1. Escribe la fecha, el título y el siguiente texto en tu cuaderno: "El origami es el arte de crear figuras plegando papel".
2. Lee al niño los siguientes consejos para hacer hermosas figuras.

Hacer los pliegues en una superficie lisa, plana, sólida y bien iluminada;

Utilice papel delgado si es principiante en esta arte.

Evite el uso de papel caro al principio;

Mantener las manos limpias para no ensuciar su **origami**

Antes de empezar a doblar mire si usted conoce todos los símbolos de las instrucciones, si no sabe alguna, pero aprenda;

Siga los pasos correctamente;

Hincapié en la flexión con las uñas;

No se apresure, la paciencia es muy importante para hacer un origami, sobre todo si es su primera vez;

Hacer varias veces el mismo modelo. No hay que olvidar que la práctica es lo que lleva a la perfección;





**INSTITUCIÓN EDUCATIVA BENEDIKTA  
ZUR NIEDEN**

**Gestión Pedagógica y Académica**

**Proceso de Diseño Curricular**

**GUÍA DE ACTIVIDAD ACADÉMICA**

Si pierde el orden de las instrucciones, no desespere.

Comparar lo que se hizo con la imagen del diagrama o del vídeo, en caso necesario, inicie;

Puede utilizar los artículos que recibe en la calle para la práctica;

El origami es para la diversión!

**3. Realiza la siguiente figura y a volar.**

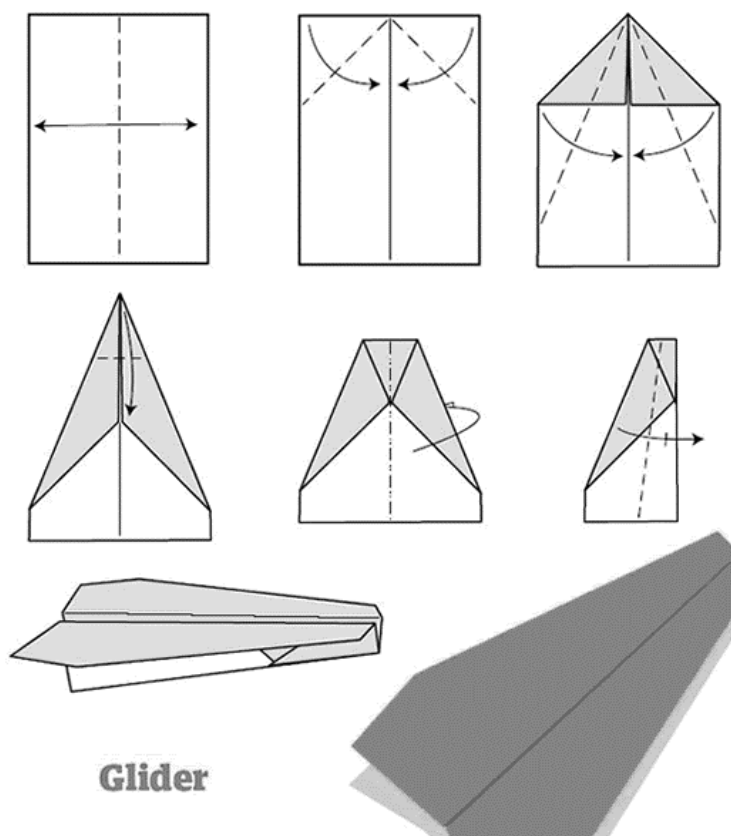

El día de la entrega de los talleres anexar el trabajo a las guías.

(22 al 26 de junio)

**1. Realiza la siguiente figura y a ponerla en movimiento con el aire.**



INSTITUCIÓN EDUCATIVA BENEDIKTA  
ZUR NIEDEN

Gestión Pedagógica y Académica

Proceso de Diseño Curricular

GUÍA DE ACTIVIDAD ACADÉMICA

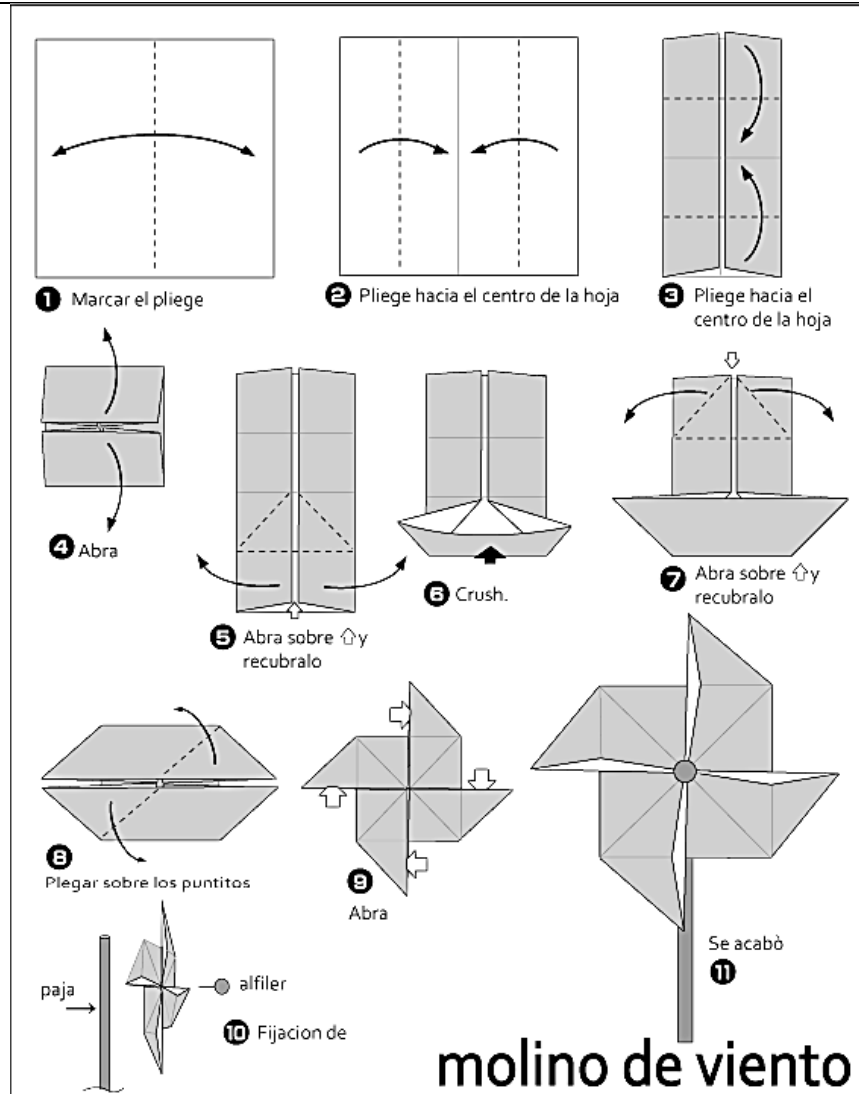

El día de la entrega de los talleres anexar el trabajo a las guías.

#### Educación física:

(15 al 19 de junio)

#### Jugando con nuestros sentidos.





1. Vamos a hacer el calentamiento por 3 minutos bailando con una música alegre, salsa, merengue o zumba.
2. En el suelo vamos a ubicar 4 papeles o cuadros de tela o cartón pintado de diferentes colores, el acompañante le dirá al niño un color, luego otro y así sucesivamente. el niño debe saltar con los pies juntos a ese color, pueden ir aumentando la velocidad, luego le dirá 2 colores y el niño debe poner un pie en cada uno, va cambiando y aumentando la velocidad. También puede ser que el acompañante le muestre el color y el niño realice la acción.
3. Para terminar acostarse en algo suave, poner una música suave, y respirar lentamente llevando el aire a todo el cuerpo en la mente, para relajar el cuerpo.

(22 al 26 de junio)

#### Vamos a trabajar nuestros sentidos: Ojos vendados.

1. Hacer diferentes sonidos, el niño debe adivinar el objeto que produce el sonido.
2. Vamos a entregar diferentes objetos y él a través del sentido del tacto adivinar que objeto es y decir que textura tiene.

	<b>INSTITUCIÓN EDUCATIVA BENEDIKTA ZUR NIEDEN</b>	
	<b>Gestión Pedagógica y Académica</b> <b>Proceso de Diseño Curricular</b>	
	<b>GUÍA DE ACTIVIDAD ACADÉMICA</b>	

	<p>3. Por último vamos a darle instrucciones para llegar a un objeto, Tres pasos al frente, dos a la derecha, dos atrás, etc.</p>
<b>CIERRE</b>	<ol style="list-style-type: none"> <li>Después de terminar cada actividad preguntarle al niño cómo se sintió, que fue lo que más le gusto, qué aprendió y felicitarlo por su buen trabajo</li> <li>Hablar sobre las cosas que pueden mejorar para que las actividades sean más amenas y agradables, por ejemplo el horario, ayudarle a hacer algunas cosas, escribir mas bonito, etc. Cada uno expresa sus ideas y dialogan al respecto.</li> <li>Siempre terminar con un abrazo y agradeciendo lo que cada uno hace.</li> </ol>
<b>EVALUACIÓN</b>	<div style="border: 1px solid black; padding: 10px;"> <ul style="list-style-type: none"> <li>Analiza y concluye.</li> <li>Escribe el nombre del alimento en el cuadro correspondiente.</li> </ul> <div style="display: flex; justify-content: space-around; align-items: center; text-align: center;"> <div style="text-align: center;">               Jugo de naranja         </div> <div style="text-align: center;">               Sal         </div> <div style="text-align: center;">               Vinagre         </div> <div style="text-align: center;">               Manzana         </div> <div style="text-align: center;">               Jugo de limón         </div> </div> <div style="display: flex; justify-content: space-between; margin-top: 10px;"> <span>13</span> <span>Material del estudiante</span> </div> </div> <div style="border: 1px solid black; padding: 10px; margin-top: 10px;"> <div style="display: flex; justify-content: space-around;"> <div style="border: 1px dashed black; padding: 5px; width: 45%;"> <p style="background-color: #008080; color: white; padding: 5px; text-align: center;"><b>Tienen forma definida</b></p> <hr/><hr/><hr/><hr/><hr/> </div> <div style="border: 1px dashed black; padding: 5px; width: 45%;"> <p style="background-color: #008080; color: white; padding: 5px; text-align: center;"><b>Su forma cambia dependiendo del recipiente que lo contiene</b></p> <hr/><hr/><hr/><hr/><hr/> </div> </div> </div>



**INSTITUCIÓN EDUCATIVA BENEDIKTA  
ZUR NIEDEN**

**Gestión Pedagógica y Académica**

**Proceso de Diseño Curricular**

**GUÍA DE ACTIVIDAD ACADÉMICA**

- Selecciona el globo que contiene la opción correcta

¿Qué partes del cuerpo usaste para reconocer el olor y el sabor de los objetos?



¿Qué características de los objetos no podrías identificar con los ojos cerrados?



**RECURSOS**

Cuaderno, colores, lápices, guías, cartón, palitos, papeles de colores.

**TIEMPO ESTIMADO**

Cada actividad está programada para dos horas más o menos. Para realizarlas en dos semanas.

**APRECIACIÓN**

**GLOSARIO**

Ciclo de vida, plantas, alimentos, frutas, crecimiento.

**BIBLIOGRAFÍA Y/O CIBERGRAFÍA**

<https://co.pinterest.com/pin/673710425484480394/>  
<https://informatica2bpaula.wordpress.com/2012/11/25/mapa-conceptual/>  
[https://materialeducativoparadocente.blogspot.com/?fbclid=IwAR1Ybafx3IEm5JTitgicTpXFe\\_u9qQgWJYLXeniCMtmxkN8xOSv2Vfry0Yk](https://materialeducativoparadocente.blogspot.com/?fbclid=IwAR1Ybafx3IEm5JTitgicTpXFe_u9qQgWJYLXeniCMtmxkN8xOSv2Vfry0Yk)  
<https://www.pinterest.es/pin/33073378493456901/>  
[https://contenidosparaaprender.colombiaaprende.edu.co/G\\_1/S/menu\\_S\\_G01\\_U02\\_L02/index.html](https://contenidosparaaprender.colombiaaprende.edu.co/G_1/S/menu_S_G01_U02_L02/index.html)